

SEGUIMIENTO OBRAS PLAN DE RECONSTRUCCIÓN MOCOA

Agosto 25 de 2021



UNGRD

Unidad Nacional para la Gestión
del Riesgo de Desastres

Sistema Nacional de Gestión del Riesgo de Desastres

Sistema Integrado de Planeación y Gestión de la UNGRD certificado en:



El futuro
es de todos

Presidencia
de la República

1.

SEGUIMIENTO OBRAS DE MITIGACIÓN, VÍAS Y ALCANTARILLADO

OBRAS DE MITIGACIÓN

VALOR TOTAL OBRAS DE MITIGACIÓN

\$175.603 millones

Total de contratos

Ejecución

% en Perfeccionamiento ejecución

18 de obra

18

100%

13 de interventoría

13

100%

Estamos ejecutando **57** intervenciones en total

31
CONTRATOS

OBRAS DE VÍAS Y ALCANTARILLADO

VALOR TOTAL OBRAS DE VÍA Y
ALCANTARILLADO

\$39.525 millones

Total de contratos

Ejecución

% en Perfeccionamiento ejecución

13 de obra

13

100%

4 de interventoría

4

100%

17
CONTRATOS

1.1

SEGUIMIENTO A OBRAS DE MITIGACIÓN EN EJECUCIÓN

AVANCE TOTAL DE OBRAS DE MITIGACIÓN



*De las 18 obras, 10 van por encima del porcentaje ejecutado

ACTORES E INVERSIÓN

FNGRD – UNGRD – SGR –
MUNICIPIO DE MOCOA

Valor total del proyecto
\$ 4.201.825.861

EJECUTOR

FNGRD – UNGRD : Obra, Interventoría y supervisión

Plazo: VEINTICINCO (25) MESES
Fecha de suscripción: 15 - MAR - 2019
Fecha acta de inicio: 26 - JUN - 2019
Fecha de finalización actualizada por suspensión:
12 - AGO – 2021



TIPO DE INTERVENCIÓN

Obras estabilización y recuperación

IMPACTO

CONSTRUCCIÓN de muro de contención
77.20 ml Pantalla inclinada **457 m3**

PERSONAL EN OBRA

Total Obra: 24
Total Projectado: 26

Local 24
100%

Foráneo 0
0%

Calificados 14
58%

No Calificados 10
42%

Calificados 0
0%

No Calificados 0
0%

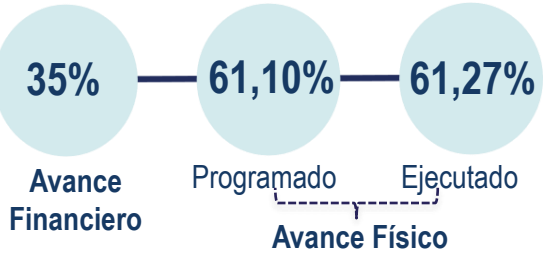

45.589
Personas beneficiadas

Contrato de Obra No. 063 del 2019 Valor: \$ 3.841.235.901	Contrato de Interventoría No. 9677-PPAL001-261-2019 Valor: \$ 360.589.960
Nombre del Contratista: Virgilio Bravo Sosa	Nombre de la Interventoría: Yahara Maritza Viveros Ortiz
Supervisor UNGRD Carlos Mario Arteaga – Reconstrucción Mocoa	



Anclajes



Perforación para anclajes

ALCANCE

- Muro de contención - Río Sangoyaco
- Pantalla inclinada – Río Sangoyaco

ACTORES E INVERSIÓN

FNGRD – UNGRD – SGR –
 MUNICIPIO DE MOCOA

Valor total del proyecto

\$ 32.844.159.281,86

EJECUTOR

FNGRD – UNGRD : Interventoría - Obra

Plazo: DIECIOCHO (18) MESES
 Fecha de suscripción: 14 - SEP - 2020
 Fecha acta de inicio: 15 - DIC - 2020
 Fecha de finalización actualizada: 14 - JUN - 2022



TIPO DE INTERVENCIÓN

Obras estabilización y recuperación

IMPACTO

CONSTRUCCIÓN de 1 Jarillón de **1050 ml**

PERSONAL EN OBRA

Total Obra: 95
 Total Projectado: 140

Local 76 80%	Calificados 39 51%
	No Calificados 37 49%
Foráneo 19 20%	Calificados 17 89%
	No Calificados 2 11%

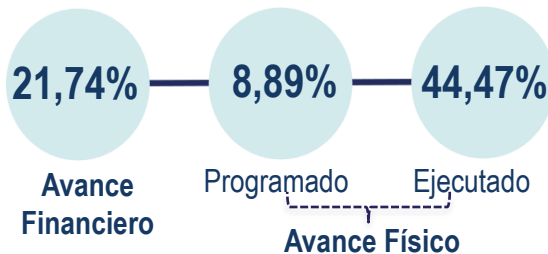

45.589
 Personas beneficiadas

Contrato de Obra No. 9677-PPAL001-977-2020 Valor: \$ 30.418.456.852,86	Contrato de Interventoría No. 9677-PPAL001-1365-2020 Valor: \$ 2.425.702.429,00
Nombre del Contratista: INGECON SA	Nombre de la Interventoría: CONSORCIO INTER JARILLON 2020
Supervisor UNGRD Ing. Luis Eduardo Torres – Reconstrucción Mocoa	



ALCANCE

- Jarillón 1 - Quebrada Taruca

ACTORES E INVERSIÓN

FNGRD – UNGRD – SGR –
 MUNICIPIO DE MOCOCA

Valor total del proyecto

\$ 4.706.751.939,00

EJECUTOR

FNGRD – UNGRD : Interventoría - Obra

Plazo: CATORCE (14) MESES
 Fecha de suscripción: 01 – OCT - 2020
 Fecha acta de inicio: 12 – FEB - 2021
 Fecha de finalización actualizada: 11 - ABR - 2022



TIPO DE INTERVENCIÓN

Obras estabilización y recuperación

IMPACTO

Este contrato desarrollará **4** intervenciones
CONSTRUCCIÓN de muros y espolones.

PERSONAL EN OBRA

Total Obra: 31
 Total Projectado: 34

Local 26
84%

Foráneo 5
16%

Calificados 17
65%

No Calificados 9
35%

Calificados 5
100%

No Calificados 0
0%

0,0%

Avance
 Financiero

17,51%

Programado

21,91%

Ejecutado

Avance Físico

45.589

Personas beneficiadas

Contrato de Obra
 No. 9677-PPAL001-1025-2020
 Valor: \$4.302.041.377,00

Nombre del Contratista:
 CONSORCIO RECUPERACIÓN
 MOCOCA LH 2020

Contrato de Interventoría
 No. 9677-PPAL001-139-2020
 Valor: \$ 404.710.562,00
 (valor para este contrato)

Nombre de la Interventoría:
 CONSORCIO HECAD VIAL

Supervisor UNGRD

Ing. Natalia Cárdenas – Reconstrucción Mocoa



Instalación de formaletas y malla electrosoldada para losa de recubrimiento del muro N° 6



Descolmatación y recuperación del jarillón de protección del muro 6



ALCANCE

- Muro 6 - Río Mulato
- Espolón 1 - Río Mulato
- Espolón 2 - Río Mulato
- Azud 8 - Río Mulato

ACTORES E INVERSIÓN

**FNGRD – UNGRD – SGR –
MUNICIPIO DE MOCOA**

Valor total del proyecto

\$ 6.115.409.901,98

EJECUTOR

FNGRD – UNGRD : Interventoría - Obra

Plazo: **CATORCE (14) MESES**
Fecha de suscripción: 16 – SEP - 2020
Fecha acta de inicio: 12 – FEB - 2021
Fecha de finalización actualizada: 11 - ABR - 2022



TIPO DE INTERVENCIÓN

Obras estabilización y recuperación

IMPACTO

Este contrato desarrollará **3** intervenciones
CONSTRUCCIÓN de muros y espolones.

PERSONAL EN OBRA Total Obra: 19 Total Projectado: 22	Local 11 58%	Calificados 6 55%
		No Calificados 5 45%
	Foráneo 8 42%	Calificados 1 13%
		No Calificados 7 87%

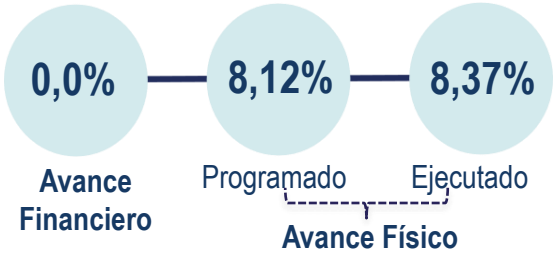

 **45.589**
Personas beneficiadas

Contrato de Obra No. 9677-PPAL001-980-2020 Valor: \$ 5.710.699.339,98 <hr/> Nombre del Contratista: HAROLD MUÑOZ MUÑOZ	Contrato de Interventoría No. 9677-PPAL001-139-2020 Valor: \$ 404.710.562,00 (valor para este contrato) Nombre de la Interventoría: CONSORCIO HECAD VIAL
Supervisor UNGRD Ing. Natalia Cárdenas – Reconstrucción Mocoa	



Rellenos y conformación de jarillón de protección para el Muro 7 – Río Mulato



Construcción de gaviones Muro 7 - Río Mulato

 **ALCANCE**

- Azud 9 - Río Mulato
- Azud 10 - Río Mulato
- Muro 7 - Río Mulato

ACTORES E INVERSIÓN

FNGRD – UNGRD – SGR –
 MUNICIPIO DE MOCOA

Valor total del proyecto

\$ 7.488.477.539,43

EJECUTOR

FNGRD – UNGRD : Interventoría - Obra

Plazo: DIECIOCHO (18) MESES
 Fecha de suscripción: 13 – ENE - 2021
 Fecha acta de inicio: 08 – MAR - 2021
 Fecha de finalización actualizada: 07 - SEP - 2022



TIPO DE INTERVENCIÓN

Obras estabilización y recuperación

IMPACTO

CONSTRUCCIÓN de 2 diques

PERSONAL EN OBRA Total Obra: 26 Total Projectado: 35	Local 18 69%	Calificados 14 78%
		No Calificados 4 22%
	Foráneo 8 31%	Calificados 8 100%
		No Calificados 0 0%

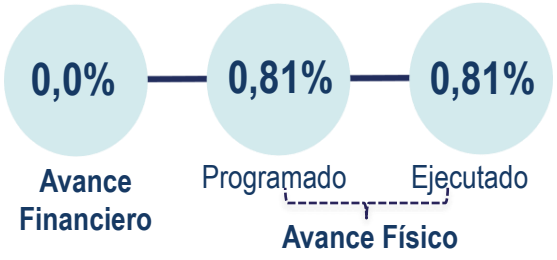

 **45.589**
 Personas beneficiadas

Contrato de Obra No. 9677-PPAL001-1334-2020 Valor: \$ 6.924.254.899,43	Contrato de Interventoría No. 9677-PPAL001-141-2021 Valor: \$ 564.222.640,00
Nombre del Contratista: CONSORCIO RIO MULATO.	Nombre de la Interventoría: CONSORCIO INTERVENTORIA RÍO MULATO
Supervisor UNGRD Geo. Nelson Romero Suarez – Reconstrucción Mocoa	



ALCANCE

- Dique Abierto 1 - Río Mulato
- Dique Abierto 2 - Río Mulato



6 CONSTRUCCIÓN DE DIQUE ABIERTO 3 Y MURO 1, AZUD 05 Y MURO 2, AZUD 04, MURO 3, SECTOR RÍO MULATO

ACTORES E INVERSIÓN

FNGRD – UNGRD – SGR –
 MUNICIPIO DE MOCOA

Valor total del proyecto
\$ 11.015.788.965,85

EJECUTOR

FNGRD – UNGRD : Interventoría - Obra

Plazo: DIECISEIS (16) MESES
 Fecha de suscripción: 04 – SEP - 2020
 Fecha acta de inicio: 09 – MAR - 2021
 Fecha de finalización actualizada: 08 - JUL - 2022

TIPO DE INTERVENCIÓN

Obras estabilización y recuperación

IMPACTO

Este contrato desarrollará **6** intervenciones
CONSTRUCCIÓN de dique, muros y azud.

PERSONAL EN OBRA Total Obra: 14 Total Projectado: 40	Local 12 86%	Calificados 8 67%
		No Calificados 4 33%
	Foráneo 2 14%	Calificados 2 100%
		No Calificados 0 0%

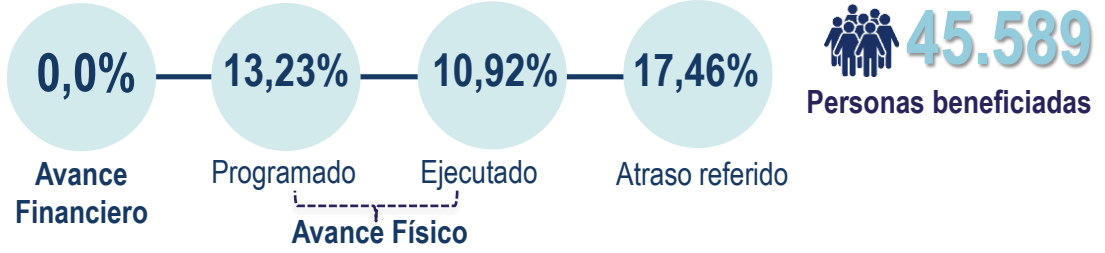

Contrato de Obra No. 9677-PPAL001-988-2020 Valor: \$ 10.192.609.812,85	Contrato de Interventoría No. 9677-PPAL001-116-2021 Valor: \$ 823.179.153,00
Nombre del Contratista: CDF INGENIERIA SAS	Nombre de la Interventoría: CONSORCIO INTERDIQUE 2020
Supervisor UNGRD Geo. Nelson Romero Suarez – Reconstrucción Mocoa	



- ALCANCE**
- Dique Abierto 3
 - Muro 1
 - Azud 05
 - Muro 2
 - Azud 04
 - Muro 3

ACTORES E INVERSIÓN

FNGRD – UNGRD – SGR – MUNICIPIO DE MOCOA

Valor total del proyecto
\$ 12.263.393.477,06

EJECUTOR

FNGRD – UNGRD : Interventoría - Obra

Plazo: DIECIOCHO (18) MESES
Fecha de suscripción: 24 – FEB - 2021
Fecha acta de inicio: 09 – MAR - 2021
Fecha de finalización actualizada: 08 - SEP - 2022



TIPO DE INTERVENCIÓN

Obras estabilización y recuperación

IMPACTO

Este contrato desarrollará **10** intervenciones
CONSTRUCCIÓN de muros, azud y obras de drenaje

PERSONAL EN OBRA Total Obra: 16 Total Projectado: 45	Local 12 75%	Calificados 6 50%
		No Calificados 6 50%
	Foráneo 4 25%	Calificados 4 100%
		No Calificados 0%

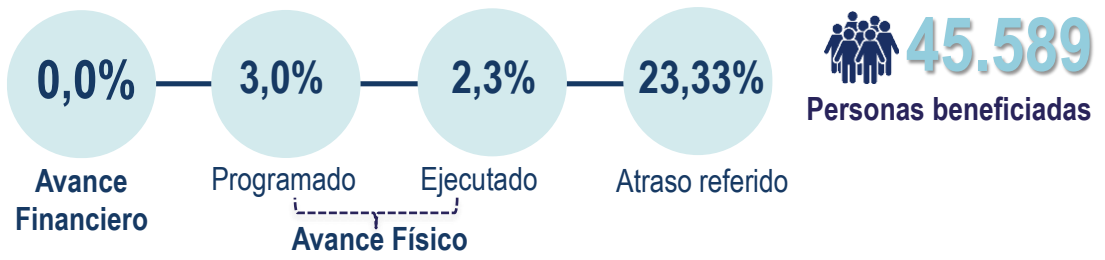

Contrato de Obra No. 9677-PPAL001-201-2021 Valor: \$ 11.334.163.511,06	Contrato de Interventoría No. 9677-PPAL001-344-2021 Valor: \$ 929.229.966,00
Nombre del Contratista: CONSORCIO OBRAS DE PROTECCION 2020	Nombre de la Interventoría: CONSORCIO MUROS MOCOA
Supervisor UNGRD Geo. Nelson Romero Suarez – Reconstrucción Mocoa	



 **ALCANCE**

- Azud 06
- Muro 4
- Azud 07
- Muro 5
- Muro 09
- Azud 11
- Muro 8
- Muro 10
- Azud 12
- Obras de drenaje

ACTORES E INVERSIÓN

FNGRD – UNGRD – SGR – MUNICIPIO DE MOCOA

Valor total del proyecto

\$ 7.204.019.704,53

EJECUTOR

FNGRD – UNGRD : Interventoría - Obra

Plazo: DIECIOCHO (18) MESES
 Fecha de suscripción: 29 – ENE - 2021
 Fecha acta de inicio: 12 – MAR - 2021
 Fecha de finalización actualizada: 11 - SEP - 2022



TIPO DE INTERVENCIÓN

Obras estabilización y recuperación

IMPACTO

Este contrato desarrollará **1** intervención **CONSTRUCCIÓN** de dique abierto.

PERSONAL EN OBRA
Total Obra: 27
Total Projectado: 35

Local 20 74%	Calificados 7 35%
	No Calificados 13 65%
Foráneo 7 26%	Calificados 5 71%
	No Calificados 2 29%

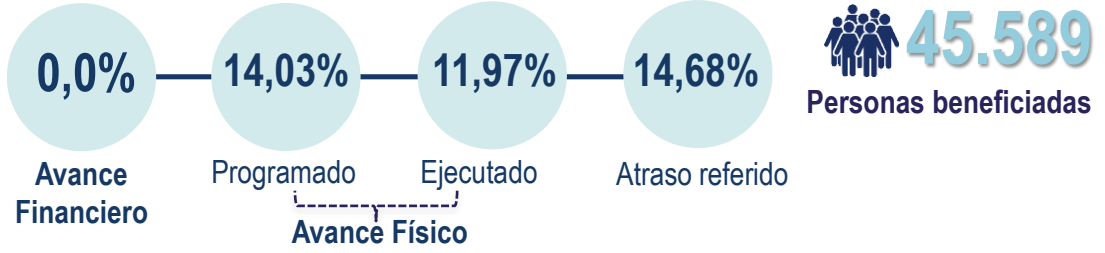

Contrato de Obra No. 9677-PPAL001-1388-2020 Valor: \$ 6.667.715.826,33	Contrato de Interventoría No. 9677-PPAL001-345-2021 Valor: \$ 536.303.878,1967 (para este contrato)
Nombre del Contratista: CONSORCIO DIQUE 1	Nombre de la Interventoría: CONSORCIO INTERVENTORIA MOCOA 2020
Supervisor UNGRD Ing. Carlos Mario Arteaga – Reconstrucción Mocoa	



Formaleta Dentellón



Fundición Elemento Dentellón



ALCANCE • Dique Abierto 1 - Q. Taruca

ACTORES E INVERSIÓN

FNGRD – UNGRD – SGR –
MUNICIPIO DE MOCOA

Valor total del proyecto

\$ 6.827.896.668,28

EJECUTOR

FNGRD – UNGRD : Interventoría - Obra

Plazo: DIECIOCHO (18) MESES

Fecha de suscripción: 19 – ENE- 2021

Fecha acta de inicio: 12 – MAR - 2021

Fecha de finalización actualizada: 11 - SEP - 2022



TIPO DE INTERVENCIÓN

Obras estabilización y recuperación

IMPACTO

Este contrato desarrollará **1** intervención
CONSTRUCCIÓN de dique abierto.

PERSONAL EN OBRA

Total Obra: 21

Total Projectado: 35

Local 11

52%

Calificados 6

55%

No Calificados 5

45%

Foráneo 10

48%

Calificados 6

60%

No Calificados 4

40%

0,0%

Avance
Financiero

7,04%

Programado

11,80%

Ejecutado

Avance Físico



45.589

Personas beneficiadas

Contrato de Obra
No. 9677-PPAL001-1023-2020
Valor: \$ 6.319.593.302,48

Nombre del Contratista:
CONSORCIO MURO RIO
MOCOA

Contrato de Interventoría
No. 9677-PPAL001-345-2021
Valor: \$ 508.303.365,8033
(para este contrato)

Nombre de la Interventoría:
CONSORCIO INTERVENTORIA
MOCOA 2020

Supervisor UNGRD

Ing. Carlos Mario Arteaga – Reconstrucción Mocoa



Visita con Contraloría.



Armado de aceros y formaletas

ALCANCE

- Dique Abierto 2 Sector Quebrada Taruca

ACTORES E INVERSIÓN

FNGRD – UNGRD – SGR –
MUNICIPIO DE MOCOCA

Valor total del proyecto

\$ 5.707.351.594,38

EJECUTOR

FNGRD – UNGRD : Interventoría - Obra

Plazo: DIECIOCHO (18) MESES

Fecha de suscripción: 19 – NOV - 2020

Fecha acta de inicio: 16 – MAR - 2021

Fecha de finalización actualizada: 15 - SEP - 2022



TIPO DE INTERVENCIÓN

Obras estabilización y recuperación

IMPACTO

Este contrato desarrollará **3** intervenciones
CONSTRUCCIÓN de azud y muros.

PERSONAL EN OBRA

Total Obra: 5
Total Projectado:35

Local: 3
60%

Foráneo: 2
40%

Calificados: 3
100%

No Calificados 0
0%

Calificados : 2
100%

No Calificados 0
0%

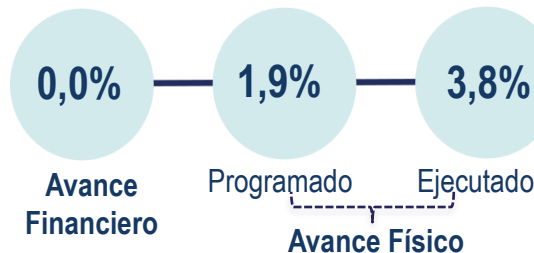

45.589
Personas beneficiadas

Contrato de Obra
No. 9677-PPAL001-1119-2020
Valor: \$ 5.280.966.838,95

Nombre del Contratista:
A&A CONSULTORIA E
INGENIERIA SAS

Contrato de Interventoría
No. 9677-PPAL001-154-2021
Valor: \$ 426.384.755,43

(para este contrato)
Nombre de la Interventoría:
CONSORCIO INTERVENTORES
DDA MOCOCA

Supervisor UNGRD

Ing. Robinson Lemus - Reconstrucción Mocoa



Inicio Excavaciones Azud 11



Labores de SST en obra



ALCANCE

- Azud 11
- Muro 04
- Muro 05

ACTORES E INVERSIÓN

FNGRD – UNGRD – SGR –
MUNICIPIO DE MOCOCA

Valor total del proyecto

\$ 16.651.641.771,25

EJECUTOR

FNGRD – UNGRD : Interventoría - Obra

Plazo: DIECIOCHO (18) MESES

Fecha de suscripción: 02 – OCT - 2020

Fecha acta de inicio: 16 – MAR - 2021

Fecha de finalización actualizada: 15 - SEP - 2022



TIPO DE INTERVENCIÓN

Obras estabilización y recuperación

IMPACTO

Este contrato desarrollará **6** intervenciones **CONSTRUCCIÓN** de Jarillón, azud y muros.

PERSONAL EN OBRA

Total Obra: 8
Total Projectado: 45

Local: 4
50%

Foráneo: 4
50%

Calificados: 4

100%

No Calificados 0

0%

Calificados : 3

75%

No Calificados 1

25%

0,0%

Avance
Financiero

4,9%

Programado

5,5%

Ejecutado

Avance Físico

45.589

Personas beneficiadas

Contrato de Obra
No. 9677-PPAL001-1064-2020
Valor: \$ 15.407.631.114,68

Nombre del Contratista:
UNIÓN TEMPORAL OBRAS
RIO SANGOYACO 2020

Contrato de Interventoría
No. 9677-PPAL001-154-2021
Valor: \$ 1.244.010.656,57

(para este contrato)

Nombre de la Interventoría:
CONSORCIO INTERVENTORES
DDA MOCOCA

Supervisor UNGRD

Ing. Robinson Lemus - Reconstrucción Mocoa



Toma de muestras calidad de agua



Almacenamiento Materiales



ALCANCE

- Jarillón 02 (200 m)
- Azud 12
- Muro 06
- Azud 13
- Azud 14
- Muro 07

ACTORES E INVERSIÓN

FNGRD – UNGRD – SGR –
MUNICIPIO DE MOCOA

Valor total del proyecto

\$ 26.536.775.722,39

EJECUTOR

FNGRD – UNGRD : Interventoría - Obra

Plazo: DIECIOCHO (18) MESES

Fecha de suscripción: 05 – FEB - 2021

Fecha acta de inicio: 28 – ABR - 2021

Fecha de finalización actualizada: 27 - OCT - 2022



TIPO DE INTERVENCIÓN

Obras estabilización y recuperación

IMPACTO

Este contrato desarrollará **2** intervenciones **CONSTRUCCIÓN** de Jarillón y espolones.

PERSONAL EN OBRA

Total Obra: 10
Total Projectado: 61

Local 6
60%

Foráneo 4
40%

Calificados 3
50%

No Calificados 3
50%

Calificados 4
100%

No Calificados 0
0%

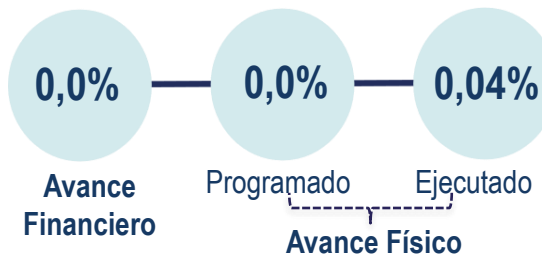

45.589
Personas beneficiadas

Contrato de Obra
No. 9677-PPAL001-1382-2020
Valor: \$ 24.574.127.979,39

Nombre del Contratista:
CONSORCIO DRAGADO
MOCOA 2020

Contrato de Interventoría
No. 9677-PPAL001-205-2021
Valor: \$ 1.962.647.743,00

Nombre de la Interventoría:
CONSORCIO
INTERDRAGADOS MOCOA

Supervisor UNGRD

Ing. Luis Eduardo Torres - Reconstrucción Mocoa



ALCANCE

- Jarillón
- Espolones



El futuro es de todos

Presidencia de la República

ACTORES E INVERSIÓN

FNGRD – UNGRD – SGR –
MUNICIPIO DE MOCOA

Valor total del proyecto

\$ 2.943.285.850,62

EJECUTOR

FNGRD – UNGRD : Interventoría - Obra

Plazo: DIECIOCHO (18) MESES
Fecha de suscripción: 09 – MAR - 2021
Fecha acta de inicio: 03 – MAY - 2021
Fecha de finalización actualizada: 02 - NOV - 2022



TIPO DE INTERVENCIÓN

Obras estabilización y recuperación

IMPACTO

Este contrato desarrollará **1** intervención
CONSTRUCCIÓN de azud.

PERSONAL EN OBRA

Total Obra: 34
Total Projectado: 37

Local: 19
50%

Foráneo: 19
50%

Calificados: 11
58%

No Calificados 8
42%

Calificados : 18
95%

No Calificados 1
5%

0,0%

Avance
Financiero

11,61%

Programado

16,81%

Ejecutado

Avance Físico

45.589

Personas beneficiadas

Contrato de Obra
No. 9677-PPAL001-311-2021
Valor: \$ 2.723.478.287,36

Nombre del Contratista:
CONSORCIO MIRAVALLE

Contrato de Interventoría
No. 9677-PPAL001-110-2021
Valor: \$ 219.807.563,26

(para este contrato)
Nombre de la Interventoría:
CONSORCIO INTERVENTORIA
PUTUMAYO 2020

Supervisor UNGRD

Ing. Brenda Karin Peña - Reconstrucción Mocoa



Excavación en roca bajo agua para la ubicación del dique



Visita Semanal contraloría.

ALCANCE

• Azud 10, Sector Río Sangoyaco

ACTORES E INVERSIÓN

FNGRD – UNGRD – SGR –
MUNICIPIO DE MOCOA

Valor total del proyecto

\$ 2.096.212.362,12

EJECUTOR

FNGRD – UNGRD : Interventoría - Obra

Plazo: DIECIOCHO (18) MESES
Fecha de suscripción: 21 – DIC - 2020
Fecha acta de inicio: 15 – ABR - 2021
Fecha de finalización actualizada: 14 - OCT - 2022



TIPO DE INTERVENCIÓN

Obras estabilización y recuperación

IMPACTO

Este contrato desarrollará **2** intervenciones
CONSTRUCCIÓN de dique abierto y muro de protección.

PERSONAL EN OBRA

Total Obra: 12

Total Projectado: 30

Local: 6
50%

Foráneo: 6
50%

Calificados: 6
100%

No Calificados 0
0%

Calificados : 6
100%

No Calificados 0
0%

0,0%

Avance
Financiero

4,8%

Programado

5,1%

Ejecutado

Avance Físico

45.589

Personas beneficiadas

Contrato de Obra No. 9677-PPAL001-1330-2020 Valor: \$ 1.938.876.092,45 <hr/> Nombre del Contratista: CONSORCIO OBRAS POR COLOMBIA	Contrato de Interventoría No. 9677-PPAL001-133-2021 Valor: \$ 157.336.269,67 (para este contrato) Nombre de la Interventoría: CONSORCIO INTER – MOCOA 2020
Supervisor UNGRD Ing. Robinson Lemus Clavijo - Reconstrucción Mocoa	



Topografía y replanteo del Muro 09



Actividades SST en Campamento



ALCANCE

- Azud 15
- Muro 09



El futuro es de todos

Presidencia de la República

ACTORES E INVERSIÓN

FNGRD – UNGRD – SGR –
MUNICIPIO DE MOCOA

Valor total del proyecto

\$ 6.705.288.187,44

EJECUTOR

FNGRD – UNGRD : Interventoría - Obra

Plazo: DIECIOCHO (18) MESES

Fecha de suscripción: 08 – MAR - 2021

Fecha acta de inicio: 15 – ABR - 2021

Fecha de finalización actualizada: 14 - ENE - 2023



TIPO DE INTERVENCIÓN

Obras estabilización y recuperación

IMPACTO

Este contrato desarrollará **3** intervenciones **CONSTRUCCIÓN** de dique, azud y muro protección.

Estado Actual:

El proyecto a la fecha se encuentra suspendido desde el **19/07/21** hasta el **19/10/21** por modificación en el diseño, redimensionamiento de la estructura, toda vez que esto está afectando el terminal de transporte de la ciudad.

Contrato de Obra
No. 9677-PPAL001-323-2021
Valor: \$ 6.202.006.626,11

Nombre del Contratista:
CONSORCIO EVI5

Contrato de Interventoría
No. 9677-PPAL001-133-2021
Valor: \$ 503.281.561,33
(para este contrato)

Nombre de la Interventoría:
CONSORCIO INTER –
MOCOA 2020

Supervisor UNGRD

Ing. Robinson Lemus Clavijo - Reconstrucción Mocoa



Pausadas Actividades Campo por PREDIAL

45.589

Personas beneficiadas



Modificación a diseños por prediales



ALCANCE

- Azud 16 y 17
- Muro 10

ACTORES E INVERSIÓN

**FNGRD – UNGRD – SGR –
 MUNICIPIO DE MOCOCA**

Valor total del proyecto

\$ 8.981.109.127

EJECUTOR

FNGRD – UNGRD : Interventoría - Obra

Plazo: DIECIOCHO (18) MESES
 Fecha de suscripción: Pendiente por definir
 Fecha acta de inicio: Pendiente por definir



TIPO DE INTERVENCIÓN

Obras estabilización y recuperación

IMPACTO

Este contrato desarrollará **5** intervenciones
CONSTRUCCIÓN de muros y azud.

Estado Actual:

En espera de ajuste en las pólizas requerido por Fiduprevisora para posterior trámite de perfeccionamiento y legalización.

45.589
 Personas beneficiadas

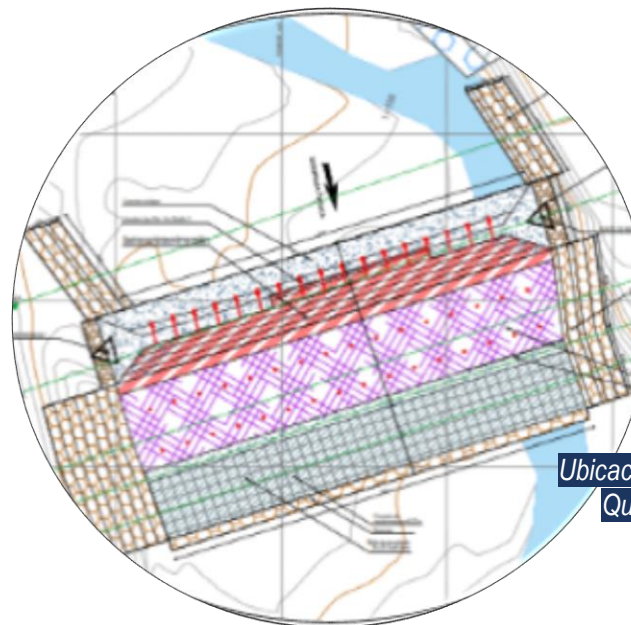

**Ubicación diques azud 04
 Quebrada Taruca**

Contrato de Obra No. 9677-PPAL001-1342-2020 Valor: \$ 8.307.462.027	Contrato de Interventoría No. 9677-PPAL001-098-2021 Valor: \$ 673.647.100
Nombre del Contratista: CONSORCIO AZUD MOCOCA 520	Nombre de la Interventoría: CONSORCIO INTERVENTORIA MUROS MOCOCA 2020
Supervisor UNGRD Ing. Brenda Karin Peña - Reconstrucción Mocoa	



ALCANCE

- Azud 03
- Azud 04
- Azud 07
- Azud 08
- Muro 01

ACTORES E INVERSIÓN

**FNGRD – UNGRD – SGR –
MUNICIPIO DE MOCOA**

Valor total del proyecto

\$ 8.470.387.014

EJECUTOR

FNGRD – UNGRD : Interventoría - Obra



Plazo: DIECIOCHO (18) MESES

Fecha de suscripción: 23- JUN- 2021

Fecha acta de inicio: Pendiente por cambio de R.L

Fecha de finalización actualizada: 14 - ENE - 2023

TIPO DE INTERVENCIÓN

Obras estabilización y recuperación

IMPACTO

Este contrato desarrollará **5** intervenciones
CONSTRUCCIÓN de azud y muros.

Estado Actual:

Pendiente que el contratista ajuste los documentos requeridos para el correspondiente cambio de representante legal por parte de Fiduprevisora.

45.589
Personas beneficiadas

Contrato de Obra No. 9677-PPAL001-639-2021 Valor: \$ 7.838.331.969 ----- Nombre del Contratista: CONSORCIO CONSTRUOBRAS MOCOA	Contrato de Interventoría No. 9677-PPAL001-110-2021 Valor: \$ 632.055.045 (para este contrato) ----- Nombre de la Interventoría: CONSORCIO INTERVENTORIA PUTUMAYO 2020
Supervisor UNGRD Ing. Brenda Karin Peña - Reconstrucción Mocoa	

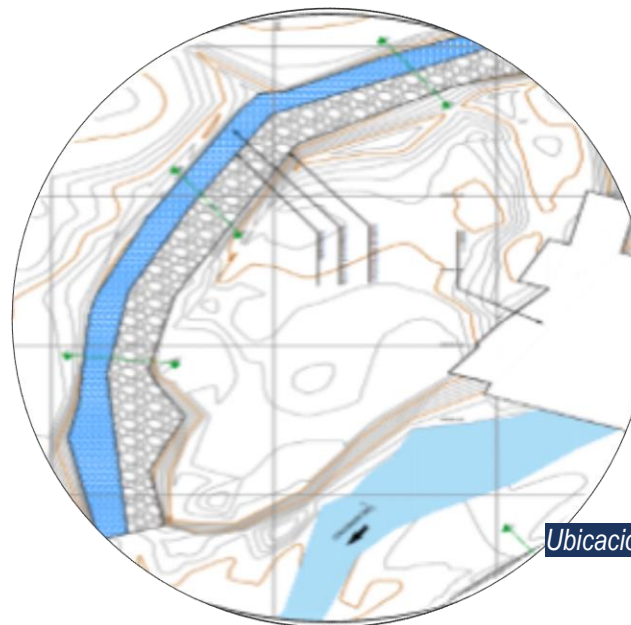

Ubicación Muro 3- Río Sangoyaco



ALCANCE

- Azud 09 y muro 03, Sector Río Sangoyaco.
- Azud 05, azud 06 y muro 02 sector Quebrada Taruca.

ACTORES E INVERSIÓN

FNGRD – UNGRD – SGR –
MUNICIPIO DE MOCOA

Valor total del proyecto

\$ 4.816.288.237,00

EJECUTOR

FNGRD – UNGRD : Interventoría - Obra

Plazo: DOCE (12) MESES
Fecha de suscripción: 13 – MAR - 2021
Fecha acta de inicio: Pendiente por definir.



TIPO DE INTERVENCIÓN

Obras de drenaje

IMPACTO

Este contrato desarrollará diferentes intervenciones para el manejo de aguas.

Estado Actual:

Se recibieron los estudios y diseños por parte de Corpoamazonia, a la fecha se entrega para revisión por parte de interventoría.

En espera de ajuste en las pólizas requerido por Fiduprevisora para posterior trámite de perfeccionamiento y legalización.

45.589
Personas beneficiadas

Contrato de Obra
No. 9677-PPAL001-183-2021
Valor: \$ 4.452.771.492,00

Contrato de Interventoría
No. 9677-PPAL001-743-2021
Valor: \$ 363.516.745,00

Nombre del Contratista:
CONSTRUVAL
INGENIERÍA S.A.S.

Nombre de la Interventoría:
CONSORCIO INGENIERÍA DE
MITIGACIÓN

Supervisor UNGRD

Ing. Eliana Montes Peña – Reconstrucción Mocoa



Figura 3-2 Detalle de cunetas

Detalle de cunetas

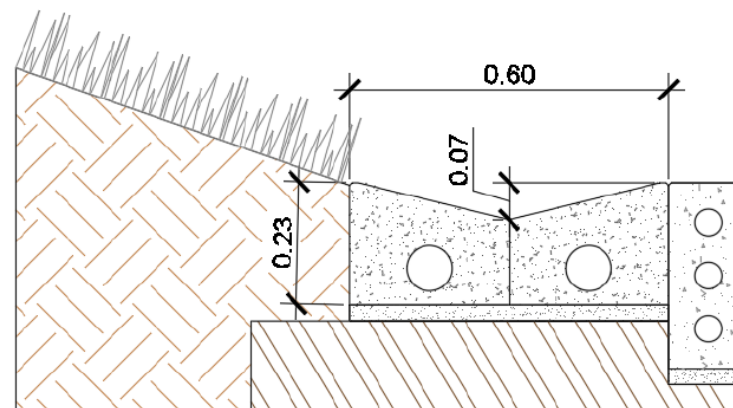

ALCANCE

Construcción:

- Cunetas
- Zanjas de Coronación
- Estructuración de Disipación
- Espejos de agua
- Canales y vertederos

1.2

SEGUIMIENTO A VÍAS Y ALCANTARILLADO EN EJECUCIÓN

AVANCE TOTAL DE OBRAS VÍAS Y ALCANTARILLADO



ACTORES E INVERSIÓN

FNGRD – UNGRD – SGR –
MUNICIPIO DE MOCOA

Valor total del proyecto

\$ 8.840.532.147

EJECUTOR

FNGRD – UNGRD : Interventoría - Obra

Plazo: DIEZ (10) MESES

Fecha de suscripción: 07 – ABR - 2021

Fecha acta de inicio: 17 – JUN - 2021

Fecha de terminación actualizada: 16 - ABR - 2022



TIPO DE INTERVENCIÓN

Mejoramiento de Vías Urbanas

IMPACTO

Pavimentación de vías en **7 SECTORES**

PERSONAL EN OBRA

Total Obra: 11

Total Projectado: 26

Local 5

45%

Foráneo 6

55%

Calificados 4

80%

No Calificados 1

20%

Calificados 6

100%

No Calificados 0

0%

0,0%

Avance
Financiero

6,14%

Programado

2,02%

Ejecutado

Avance Físico

67,10%

Atraso referido



45.589

Personas beneficiadas

Contrato de Obra
No. 9677-PPAL001-366-2021
Valor: \$ 8.272.681.997

Contrato de Interventoría
No. 9677-PPAL001-555-2021
Valor: \$ 567.850.150

Nombre del Contratista:
CONSORCIO VIAS MOCOA 040

Nombre de la Interventoría:
CONSORCIO INTER VIAS

Supervisor UNGRD

Ing. Carlos M. Arteaga – Reconstrucción Mocoa



Actas Vecindad 1ro Enero



Reunión Técnica San Andrés

ALCANCE

Mejoramiento de las vías urbanas mediante pavimentación en concreto hidráulico en los siguientes sectores:

- Barrio Jardines de Babilonia – La Unión.

- Calle 1A sur entre Cementerio y Carrera 8 vía Pasto.
- Barrio Primero de Enero.
- Barrio Venecia.
- Barrio Obrero II Etapa.
- Barrio San Andrés.
- Centro Poblado el Pepino.

2 CANALIZACIÓN EN TUBERÍA DE AGUAS LLUVIAS Y SANITARIAS EN EL BARRIO EL CARMEN Y OPTIMIZACIÓN Y AMPLIACIÓN DEL SISTEMA DE ALCANTARILLADO SANITARIO BARRIOS BAJO CAÑAVERAL Y PRADO NORTE

ACTORES E INVERSIÓN

FNGRD – UNGRD – SGR – MUNICIPIO DE MOCOA

Valor total del proyecto

\$1.348.270.441

EJECUTOR

FNGRD – UNGRD : Interventoría - Obra

Plazo: CUATRO (4) MESES
 Fecha de suscripción: 05 – MAR - 2021
 Fecha acta de inicio: 19 – ABR - 2021
 Fecha de terminación actualizada : 18 - OCT – 2021



TIPO DE INTERVENCIÓN

Control de inundaciones y canalización en tubería de aguas lluvias y sanitarias

IMPACTO

Se realizará intervención en **2 SECTORES**

PERSONAL EN OBRA Total Obra: 24 Total Projectado: 25	Local 22 92%	Calificados 12 17%
		No Calificados 10 83%
	Foráneo 2 8%	Calificados 0 0%
		No Calificados 2 100%

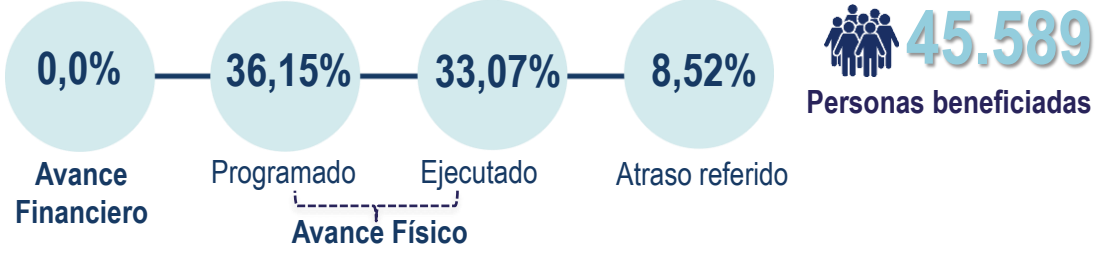

Contrato de Obra No. 9677-PPAL001-378-2021 Valor: \$ 1.258.851.707	Contrato de Interventoría No. 9677-PPAL001-551-2021 Valor: \$ 89.396.558
Nombre del Contratista: JAVIER GUSTAVO OSPINA	Nombre de la Interventoría: CONSORCIO INTER 5HG
Supervisor UNGRD Ing. Eliana Montes Peña – Reconstrucción Mocoa	



Construcción de cámaras de inspección y sumideros para red pluvial barrio El Carmen



Instalación de formaleta para cámaras Prado Norte – Bajo Cañaveral

 **ALCANCE**

- Control de inundaciones, optimización y ampliación del sistema de alcantarillado sanitario:
- Barrio el Carmen
 - Barrio Bajo Cañaveral y Prado Norte.

ACTORES E INVERSIÓN

**FNGRD – UNGRD – SGR –
MUNICIPIO DE MOCOA**

Valor total del proyecto
\$ 2.485.717.595

EJECUTOR

FNGRD – UNGRD : Interventoría - Obra

Plazo: SEIS (6) MESES
Fecha de suscripción: 13 – ABR - 2021
Fecha acta de inicio: 19 – JUL – 2021
Fecha de terminación : 18 – ENE – 2022



TIPO DE INTERVENCIÓN

Mejoramiento de Vías Urbanas

IMPACTO

Pavimentación **7 vías** en **2** sectores

Estado Actual:
Se realizó levantamiento de las actas de vecindad del barrio Piñayaco, pendiente por parte de la Secretaría de Tránsito aprobación de PMT.

Contrato de Obra No. 9677-PPAL001-399-2021 Valor: \$ 2.320.900.325	Contrato de Interventoría No. 9677-PPAL001-551-2021 Valor: \$ 164.817.270
Nombre del Contratista: CONSORCIO NOMADAS PUTUMAYO	Nombre de la Interventoría: CONSORCIO INTER 5HG

Supervisor UNGRD
Ing. Eliana Montes Peña – Reconstrucción Mocoa

 **45.589**
Personas beneficiadas



Levantamiento de acta de vecindad



 **ALCANCE**

- Mejoramiento de las vías urbanas mediante pavimentación en concreto hidráulico en los siguientes sectores:
- Barrio Piñayaco Z4 - 2ª.
 - Barrio Piñayaco Z4 - 2B.
 - Barrio Piñayaco Z4 – 3.
 - Barrio Piñayaco Z4 – 4.
 - Barrio Peñón Z5 – 1.
 - Barrio Peñón Z5 - 2B.
 - Barrio Peñón Z5 – 3.

ACTORES E INVERSIÓN

**FNGRD – UNGRD – SGR –
MUNICIPIO DE MOCOCA**

Valor total del proyecto

\$ 1.089.926.762

EJECUTOR

FNGRD – UNGRD : Interventoría - Obra

Plazo: CINCO (5) MESES

Fecha de suscripción: 19 – MAR – 2021

Fecha acta de inicio: 27 – ABR – 2021

Fecha de terminación actualizada: 26 - OCT – 2021



TIPO DE INTERVENCIÓN

Mejoramiento de Vías Urbanas

IMPACTO

Pavimentación **6 VÍAS** en **1 SECTOR**

**PERSONAL EN
OBRA**

Total Obra: 10

Total Projectado: 25

Local 8
80%

Foráneo 2
20%

Calificados 3

38%

No Calificados 5

62%

Calificados 2

100%

No Calificados 0

0%

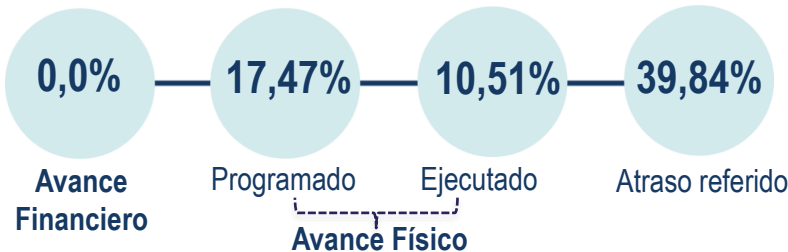

45.589
Personas beneficiadas

Contrato de Obra
No. 9677-PPAL001-407-2021
Valor: \$ 1.017.658.395

Nombre del Contratista:
ALEX ALBERTO CALVACHE
MENA

Contrato de Interventoría
No. 9677-PPAL001-551-2021
Valor: \$ 72.268.367

Nombre de la Interventoría:
CONSORCIO INTER
5HG

Supervisor UNGRD

Ing. Eliana Montes Peña – Reconstrucción Mocoa



Instalación de geotextil y pedraplén



ALCANCE

Mejoramiento de las vías urbanas mediante pavimentación en concreto hidráulico en los siguientes sectores:

- Barrio El Dorado Z4-14
- Barrio El Dorado Z4-15
- Barrio El Dorado Z4-16
- Barrio El Dorado Z4-17
- Barrio El Dorado Z4-18
- Barrio El Dorado Z4-19

ACTORES E INVERSIÓN

FNGRD – UNGRD – SGR – MUNICIPIO DE MOCOA

Valor total del proyecto

\$ 3.025.192.404

EJECUTOR

FNGRD – UNGRD : Interventoría - Obra

Plazo: SEIS (6) MESES
Fecha de suscripción: 07 – ABR - 2021
Fecha acta de inicio: 06 – JUL - 2021
Fecha de terminación actualizada: 05 - ENE - 2022



TIPO DE INTERVENCIÓN

Mejoramiento de Vías Urbanas

IMPACTO

Pavimentación **7 VÍAS** en **2 SECTORES**

PERSONAL EN OBRA Total Obra: 11 Total Projectado: 25	Local 11 100%	Calificados 7 63%
		No Calificados 4 37%
	Foráneo 0 0%	Calificados 0 0%
		No Calificados 0 0%

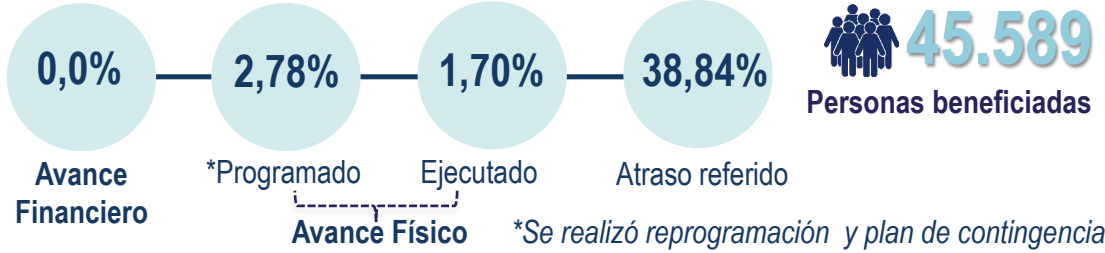

Contrato de Obra No. 9677-PPAL001-492-2021 Valor: \$ 2.824.604.874	Contrato de Interventoría No. 9677-PPAL001-551-2021 Valor: \$ 200.587.530
Nombre del Contratista: CONSORCIO VIAS DE MOCOA	Nombre de la Interventoría: CONSORCIO INTER 5HG
Supervisor UNGRD Ing. Eliana Montes Peña – Reconstrucción Mocoa	



Cajeo de vía, instalación de geotextil, pedraplén y sub- base

ALCANCE

Mejoramiento de las vías urbanas mediante pavimentación en concreto hidráulico en los siguientes sectores:

- Condominio Norte Z5-30.

- Condominio Norte Z5-31.
- Barrio Villa Diana Tramo I.
- Barrio Villa Diana Tramo IV.
- Barrio Villa Diana Tramo V.
- Barrio Villa Diana Tramo VI.
- Barrio Villa Diana Tramo IX.

ACTORES E INVERSIÓN

FNGRD – UNGRD – SGR – MUNICIPIO DE MOCOA

Valor total del proyecto

\$ 1.291.868.311

EJECUTOR

FNGRD – UNGRD : Interventoría - Obra

Plazo: SEIS (6) MESES
Fecha de suscripción: 24 – MAR - 2021
Fecha acta de inicio: 19 – ABR - 2021
Fecha de terminación actualizada: 18 - NOV - 2021



TIPO DE INTERVENCIÓN

Mejoramiento de Vías Urbanas

IMPACTO

Pavimentación de **1 vía**

PERSONAL EN OBRA

Total Obra: 15
Total Projectado: 25

Local 14
93%

Foráneo 1
7%

Calificados 6
43%

No Calificados 8
57%

Calificados 1
100%

No Calificados 0
0%

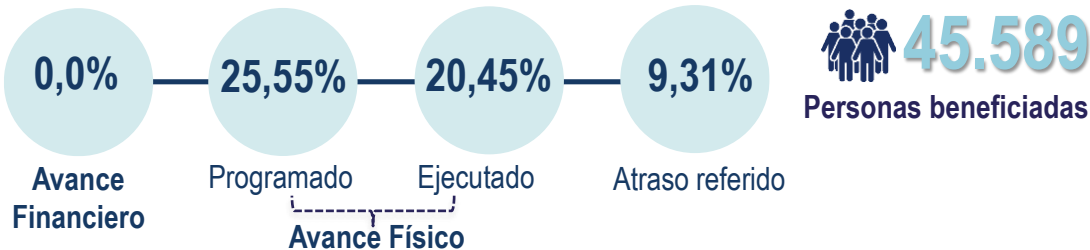

Contrato de Obra
No. 9677-PPAL001-518-2021
Valor: \$ 1.206.210.066

Contrato de Interventoría
No. 9677-PPAL001-551-2021
Valor: \$ 85.658.245

Nombre del Contratista:
UNION TEMPORAL
CAIMARON

Nombre de la Interventoría:
CONSORCIO INTER
5HG

Supervisor UNGRD

Ing. Eliana Montes Peña – Reconstrucción Mocoa



Instalación de geotextil y pedraplén



Compactación de sub-base

Mejoramiento de las vías urbanas mediante pavimentación en concreto hidráulico en los siguientes sectores:

- Urbanización Villa Caimarón CII 15 y sector de Quinta Paredes entre Cra 13 y Cra 17.

ALCANCE

ACTORES E INVERSIÓN

FNGRD – UNGRD – SGR – MUNICIPIO DE MOCOA

Valor total del proyecto

\$ 2.887.755.648

EJECUTOR

FNGRD – UNGRD : Interventoría - Obra

Plazo: **OCHO (8) MESES**
Fecha de suscripción: 08 – ABR - 2021
Fecha acta de inicio: 19 – ABR - 2021
Fecha de terminación actualizada: 18 - ENE - 2022



TIPO DE INTERVENCIÓN

Mejoramiento de Vías Urbanas

IMPACTO

Pavimentación **8 VÍAS** en **3 SECTORES**

PERSONAL EN OBRA

Total Obra: 8
Total Projectado: 25

Local 7 83%	Calificados 3 43%
	No Calificados 4 57%
Foráneo 1 17%	Calificados 1 100%
	No Calificados 0 0%

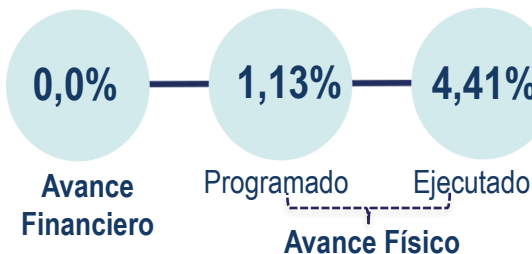

45.589
Personas beneficiadas

Se realizó reprogramación y plan de contingencia



Excavación e instalación de material granular

Contrato de Obra No. 9677-PPAL001-554-2021 Valor: \$ 2.696.280.960	Contrato de Interventoría No. 9677-PPAL001-551-2021 Valor: \$ 191.474.688
Nombre del Contratista: CONSORCIO ORC 2020	Nombre de la Interventoría: CONSORCIO INTER 5HG
Supervisor UNGRD Ing. Eliana Montes Peña – Reconstrucción Mocoa	

ALCANCE

Mejoramiento de las vías urbanas mediante pavimentación en concreto hidráulico en los siguientes sectores:

- Barrio Villa Daniela Z4 – 7A.
- Barrio Villa Daniela Z4 – 7B.
- Barrio Villa Daniela Z4 – 8.
- Barrio Villa Daniela Z4 – 10.
- Barrio Jardines de Babilonia Z5-27.
- Barrio Jardines de Babilonia Z5-28.
- Urbanización Caimarón Cra 14 entre CII 11 Y CII 12.

ACTORES E INVERSIÓN

FNGRD – UNGRD – SGR – MUNICIPIO DE MOCOA

Valor total del proyecto

\$1.342.679.025

EJECUTOR

FNGRD – UNGRD : Interventoría - Obra

Plazo: SIETE (7) MESES
Fecha de suscripción: 19 – ABR - 2021
Fecha acta de inicio: 26 – ABR - 2021
Fecha de terminación actualizada: 09 - ENE - 2022



TIPO DE INTERVENCIÓN

Mejoramiento de Vías Urbanas

IMPACTO

Pavimentación de 1 vía

PERSONAL EN OBRA

Total Obra: 11

Total Projectado: 25

Local 11
100%

Foráneo 0
0%

Calificados 7
64%

No Calificados 4
36%

Calificados 0
0%

No Calificados 0
0%

Contrato de Obra
No. 9677-PPAL001-636-2021
Valor: \$ 1.253.593.696

Nombre del Contratista:
CONSORCIO PAVIMENTOS CAPITAL

Contrato de Interventoría
No. 9677-PPAL001-551-2021
Valor: \$ 89.085.329

Nombre de la Interventoría:
CONSORCIO INTER 5HG

Supervisor UNGRD

Ing. Eliana Montes Peña – Reconstrucción Mocoa

0,0%

Avance Financiero

10,46%

Programado

11,18%

Ejecutado

Avance Físico

45.589

Personas beneficiadas



Excavación, instalación de geotextil y pedraplén



ALCANCE

Mejoramiento de las vías urbanas mediante pavimentación en concreto hidráulico en los siguientes sectores:

- Anillo Vial Miraflores - La Loma

MEJORAMIENTO DE VÍAS URBANAS MEDIANTE LA PAVIMENTACIÓN EN CONCRETO HIDRÁULICO EN LOS TRAMOS VÍA CIUDELA DEPORTIVA, QUINTA PAREDES , SECTOR ENTRE JOSÉ HOMERO Y URBANIZACIÓN VILLA LEYVA

ACTORES E INVERSIÓN

FNGRD – UNGRD – SGR – MUNICIPIO DE MOCOA

Valor total del proyecto

\$ 4.764.101.025

EJECUTOR

FNGRD – UNGRD : Interventoría - Obra

Plazo: OCHO (8) MESES

Fecha de suscripción: 10 – MAY – 2021

Fecha acta de inicio: 08 – JUL – 2021

Fecha de terminación: 07 – MAR -2022



TIPO DE INTERVENCIÓN

Mejoramiento de Vías Urbanas

IMPACTO

Este contrato desarrollará **4 SECTORES** intervenciones de vías urbanas.

PERSONAL EN OBRA Total Obra: 30 Total Projectado: 37	Local: 27 90%	Calificados: 15 56%
		No Calificados 12 44%
	Foráneo: 3 10%	Calificados: 3 100%
		No Calificados 0 0%

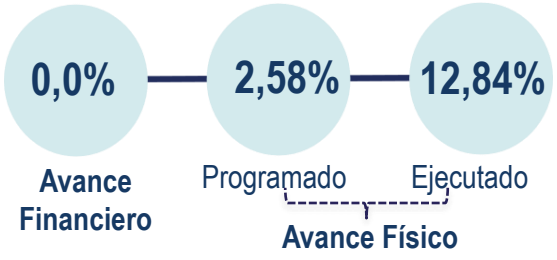

45.589
Personas beneficiadas

Contrato de Obra No. 9677-PPAL001-532-2021 Valor: \$ 4.268.718.305	Contrato de Interventoría No. 9677-PPAL001-774-2021 Valor: \$ 495.382.720
Nombre del Contratista: CONSORCIO PAVIMENTOS MOCOA	Nombre de la Interventoría: CONSORCIO INTERPAVIMENTOS EDUPAC
Supervisor UNGRD Ing. Brenda Karin Peña - Reconstrucción Mocoa	



Terminación de cajeo sector ciudadela deportiva



Instalación de geotextil ciudadela deportiva

ALCANCE

Ciudadela deportiva entre Cll 12 y Cra 7, y Cra 6 entre Cll 4 barrio Jose Homero y Cll 7 sur urbanización Villa de Leiva 11a y Cll 2 sur entre Cra 2 colinas del sur y Cra 8.

ACTORES E INVERSIÓN

FNGRD – UNGRD – SGR – MUNICIPIO DE MOCOA

Valor total del proyecto

\$ 1.960.337.973

EJECUTOR

FNGRD – UNGRD : Interventoría - Obra

Plazo: CINCO (5) MESES

Fecha de suscripción: 29 – ABR – 2021

Fecha acta de inicio: 06 – JUL – 2021

Fecha de terminación: 05 – ENE – 2022



TIPO DE INTERVENCIÓN

Mejoramiento de Vías Urbanas

IMPACTO

Pavimentación de **1 vía**

PERSONAL EN OBRA Total Obra: 11 Total Projectado: 25	Local 11 100%	Calificados 6 55%
		No Calificados 5 45%
	Foráneo 0 0%	Calificados 0 0%
		No Calificados 0 0%

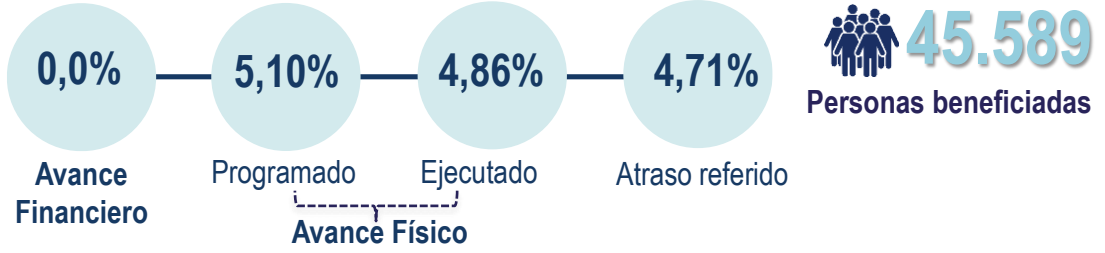

Contrato de Obra No. 9677-PPAL001-549-2021 Valor: \$1.830.025.649 Nombre del Contratista: CONSORCIO PAVIMENTOS MOAC CONSTRUCCIONES	Contrato de Interventoría No. 9677-PPAL001-551-2021 Valor: \$ 130.312.324 (Para este contrato) Nombre de la Interventoría: CONSORCIO INTER 5HG
Supervisor UNGRD Ing. Eliana Montes Peña – Reconstrucción Mocoa	

ALCANCE

Mejoramiento de las vías urbanas mediante construcción de placa huella:

- Cruce vía nacional Mocoa – Pitalito entrada a vereda Nueva Esperanza



Instalación de material de mejoramiento

ACTORES E INVERSIÓN

**FNGRD – UNGRD – SGR –
 MUNICIPIO DE MOCOA**

Valor total del proyecto

\$ 1.365.747.660

EJECUTOR

FNGRD – UNGRD : Interventoría - Obra



Plazo: OCHO (8) MESES
Fecha de suscripción: 18 – JUN - 2021
Fecha acta de inicio: 21 – JUL - 2021
Fecha de terminación: 20 - MAR - 2022

TIPO DE INTERVENCIÓN

Mejoramiento de Vías Urbanas

IMPACTO

Este contrato desarrollará **1 SECTOR** intervenciones de vías urbanas.

Estado Actual:

Se realizan actividades preliminares correspondientes a replanteo con acompañamiento de personal de la alcaldía para determinar líneas de paramentos. Contratista solicita a empresas de servicio público información de las redes existentes en el sector a intervenir.



Localización y replanteo

45.589

Personas beneficiadas



Contrato de Obra No. 9677-PPAL001-550-2021 Valor: \$ 1.282.799.166 ----- Nombre del Contratista: DIEGO DAVID MELO CAMPIÑO	Contrato de Interventoría No. 9677-PPAL001-969-2021 Valor: \$ 82.948.494 (Para este contrato) ----- Nombre de la Interventoría: CONSORCIO INTERVENTORIA PAVIMENTOS 063
Supervisor UNGRD Natalia Cárdenas – Reconstrucción Mocoa	



ALCANCE

Barrio Chiparos, Zona comprendida en la z5-34a-34b CII barrio la reserva entre vía a Pitalito y límite de zona 5 (a)

ACTORES E INVERSIÓN

FNGRD – UNGRD – SGR – MUNICIPIO DE MOCOCA

Valor total del proyecto

\$ 6.644.038.095,94

EJECUTOR

FNGRD – UNGRD : Interventoría - Obra



Plazo: DOCE (12) MESES

Fecha de suscripción: 15 – JUN - 2021

Fecha acta de inicio: No cuenta aún con fecha de acta.

TIPO DE INTERVENCIÓN

Mejoramiento de Vías Urbanas

IMPACTO

Este contrato desarrollará **1 SECTOR** intervenciones de vías urbanas.

Estado Actual:

En la revisión de estudios, diseños y presupuesto se determina que el tramo a intervenir no cuenta con alcantarillado sanitario por lo que se adelanta la búsqueda de recursos adicionales.

A fecha todavía no está definido la fuente de financiación de los recursos adicionales ni quien lo ejecutará.

Se realizaron reuniones e conjunto con UNGRD – alcaldía para revisar las obras de acueducto y alcantarillado adicionales que se necesiten para poder pavimentar el sector.

Pendiente el perfeccionamiento del contrato.



Trazado de la vía a intervenir

45.589

Personas beneficiadas



Sección transversal de la estructura de pavimento

<p>Contrato de Obra No. 9677-PPAL001-900-2021 Valor: \$ 6.240.520.933</p> <hr/> <p>Nombre del Contratista: CONSORCIO VIAS 897</p>	<p>Contrato de Interventoría No. 9677-PPAL001-969-2021 Valor: \$ 403.517.162,94</p> <hr/> <p>Nombre de la Interventoría CONSORCIO INTERVENTORIA PAVIMENTOS 063</p>
<p>Supervisor UNGRD Natalia Cárdenas – Reconstrucción Mocoa</p>	



ALCANCE

- CII 29 entre vía Pitalito y variante San Francisco

ACTORES E INVERSIÓN

FNGRD – UNGRD – SGR –
 MUNICIPIO DE MOCOA

Valor total del proyecto

\$ 2.435.104.449

EJECUTOR

FNGRD – UNGRD: Obra e interventoría

Plazo: OCHO (8) MESES
 Fecha de suscripción: 10 – MAY - 2021
 Fecha acta de inicio: Modificación de pólizas



TIPO DE INTERVENCIÓN

Mejoramiento de Vías Urbanas

IMPACTO

Este contrato desarrollará **1 SECTOR** intervenciones de vías urbanas.

Estado Actual:

Pendiente por aprobar cronograma de obra y personal de obra por parte de interventoría.

45.589
 Personas beneficiadas



Sector a Pavimentar Quinta de las colinas.

Contrato de Obra No. 9677-PPAL001-1113-2021 Valor: \$ 2.435.104.449 ----- Nombre del Contratista: MEGACONSTRUCCIONES S.A.S	Contrato de Interventoría No. 9677-PPAL001-774-2021 Valor: \$ 495.382.720 ----- Nombre de la Interventoría: CONSORCIO INTERPAVIMENTOS EDUPAC
Supervisor UNGRD Brenda Karin Peña– Reconstrucción Mocoa	



ALCANCE

- Vía urbana mediante la pavimentación en concreto hidráulico en la urbanización Quintas de la Colina.

2.

SEGUIMIENTO VIVIENDA URBANA Y RURAL

VIVIENDA URBANA SAUCES II

CONTRATOS DE OBRA SAUCES II



TOTAL VIVIENDAS

1.209



VIVIENDAS ENTREGADAS SAUCES I

300

No. viviendas



436

Contratista

CONSORCIO MOCOA 2019

Valor

\$25.732 millones

*Avance

Avance financiero



30,21%



0%



473

CONSORCIO MOCOA 2019

\$27.915 millones



30,07%



5%

total de
viviendas



909

VALOR TOTAL

\$53.647 millones

Estudios y diseños 99.20%, Movimiento de tierras 146 terrazas listas. Preparación reunión socialización plan de choque con comunidad, 4 de sep reu. gral. con beneficiarios. Inició figuración de hierro, campamento de acopio acero, cuadrilla mano de obra excavaciones para 24 viviendas. 3 cuadrillas de movimientos de tierras. Verificación en terreno posible incumplimiento fase I.

CONTRATO DE INTERVENTORÍA

Contratista

HMV ingenieros LTDA

Valor

\$7.049.420.065

Avance financiero

20,05%

CRONOGRAMA

FECHA DE
TERMINACIÓN



DIC 2021



JUL 2022

TOTAL

VIVIENDAS PARA ENTREGAR



268



641

909

PERSONAL
PROYECTADO



82

ACTIVIDADES RELEVANTES

- Continúa movimiento de tierras 26.686,8 m3 de tierra (incluido expansión).
- Radicado informe ante Corpoamazonia visita interinstitucional al predio SAUCES 2 Minvivienda – UNGRD – Alcaldía – Consorcio - Interventoría, revisión informe emitido por CORPOAMAZÓNÍA.
- Contratación subcontrato mano de obra para cimentaciones.
- Continúa actividad de obra aprovechamiento forestal.
- Terminado traslado de la línea eléctrica.

Personal	Local	Foráneo	Total
Calificado	5	2	7
No calificado	42	0	42
Total	47	2	49





Nº DE
VIVIENDAS



87

Aportes de
FONVIVIENDA



5.764 millones

Valor otorgado por FONVIVIENDA
a través del Convenio No. 9677-
PPAL001-783-2018



AVANCES

- Proceso precontractual: En definición de los insumos técnicos, jurídicos y financieros.
- En definición técnica de predio para la ubicación de viviendas.



AVANCES

VIVIENDA RURAL EN SITIO PROPIO

N° DE VIVIENDAS



36

INVERSIÓN



\$3.850.882.740,00

VIVIENDA RURAL NUCLEADA

N° DE VIVIENDAS



216

Urbanismo **6.453 mill**
Vivienda **13.500 mill**
PTAR: **1.500 mill**
Subestación eléctrica: **3.500 mill**

INVERSIÓN



Total: **\$ 24.953 millones**

\$9.516.549.300 En convenio con **Banco**

\$15.436.450.700 Recursos faltantes

- **Mocoa Disperso:** Se realiza publicación en **SECOP** del proceso No. **FNGRD-LP-002-2021**, cuyo título es: “**REALIZAR LOS ESTUDIOS, DISEÑOS, CONSTRUCCIÓN DE SOLUCIONES DE VIVIENDA DE INTERÉS SOCIAL RURAL DISPERSAS EN SITIO PROPIO EN EL MUNICIPIO DE MOCOA, DEPARTAMENTO DE PUTUMAYO**”, link: <https://community.secop.gov.co/Public/Tendering/OpportunityDetail/Index?noticeUID=CO1.NTC.2175246&isFromPublicArea=True&isModal=False>

- **Mocoa Nucleada:** De los 216 hogares postulados potenciales para el proyecto de vivienda rural nucleada en la vereda las Planadas de Mocoa, se ha tramitado la documentación del 97% de los potenciales (209 familias) para revisión y validación por parte del **Banco Agrario de Colombia**. (*) y únicamente se encuentra pendiente por parte de la **Alcaldía de Mocoa** la documentación de 7 familias (representan el 3% del total de potenciales), que corresponde a 5 familias de la comunidad Musumurrnakuna que no están de acuerdo en firmar el Formulario No. 7, por cuanto las viviendas no se construirán en el predio que les fue otorgado por la **ANT** ubicado en la vereda el Pepino, y 2 familias que se encuentran en proceso de sustitución.

En cuanto a la subsanación por parte de **SPIA**, el 19/08/21 se entregaron las últimas correcciones solicitadas por el BAC, se encuentran en verificación por parte de los profesionales.

3.

SEGUIMIENTO OTRAS INFRAESTRUCTURAS

ACTORES E INVERSIÓN

FNGRD – UNGRD: \$11.194 millones
MINISTERIO DE EDUCACIÓN: Asistencia técnica

Inversión total del proyecto

\$ 11.194 millones

EJECUTOR

FNGRD – UNGRD : Obra, Interventoría y supervisión

Plazo: VEINTICINCO (25) MESES

Fecha de suscripción: 25 - ABR -2018

Fecha acta de inicio: 13 - NOV - 2018

Fecha de finalización: 01 - NOV – 2021 (Según trámite de prórroga).



TIPO DE INTERVENCIÓN

CONSTRUCCIÓN de infraestructura educativa.

IMPACTO

24 aulas para **960** alumnos 

PERSONAL EN OBRA

Total Obra: 56

Local 37
66%

Foráneo 19
34%

Calificados 22
59%

No Calificados 15
41%

Calificados 16
84%

No Calificados 3
16%

54%

Avance
Financiero

87,21%

Programado

80,68%

Ejecutado

Avance Físico



Contrato de Obra
No. 9677-PPAL001-225-2018
Valor: \$ 10.462.078.032,00

Nombre del Contratista:
Consorcio Colegio Mocoa

Contrato de Interventoría
No. 9677-PPAL001-228-2018
Valor: \$732.329.530,00

Nombre de la Interventoría:
INGEVAL S.A.S.

Supervisor UNGRD

Yineth Arinda Cumplido Botello –
Subdirección para la Reducción del Riesgo



Bloque Primaria:

- Estructura concreto **100%**
- Mampostería **100%**
- Pintura **100%**
- Estructura Cubierta **100%**
- Cubierta metálica **50%**
- Pisos **100%**
- Estampados **100%**
- Carpintería metálica **100%**
- Montaje Vidrios **100%**
- Montaje lámparas **50%**
- Red contraincendios **100%**



Bloque Bachillerato:

- Estructura concreto **100%**
- Mampostería **100%**
- Pintura **85%**
- Estructura Cubierta **100%**
- Cubierta metálica **50%**
- Pisos **100%**
- Estampados **100%**
- Carpintería metálica **90%**
- Montaje vidrios **90%**
- Red contraincendios **100%**



Preescolar:

- Estructura concreto **100%**
- Mampostería **100%**
- Estructura Cubierta **100%**
- Cubierta metálica **50%**
- Pisos **100%**
- Carpintería metálica **10%**
- Red contraincendios **100%**



Bloque Laboratorio:

- Estructura concreto **100%**
- Mampostería **100%**
- Estructura Cubierta **100%**
- Pisos **20%**
- Red contraincendios **100%**



Bloque Biblioteca:

- Estructura concreto **100%**
- Mampostería **80%**
- Estructura Cubierta **40%**



Bloque Portería:

- Estructura concreto **100%**
- Mampostería **80%**
- Estructura Cubierta **40%**

PROYECTO PLAZA DE MERCADO

INVERSIÓN
\$6.000.000.000

*Provenientes del convenio No. 9677-PPAL001-812-2017 suscrito con el Departamento para la Prosperidad Social para la construcción de la galería y módulos complementarios.



PLAZA DE MERCADO

PERSONAL PROYECTADO: 56



AVANCES

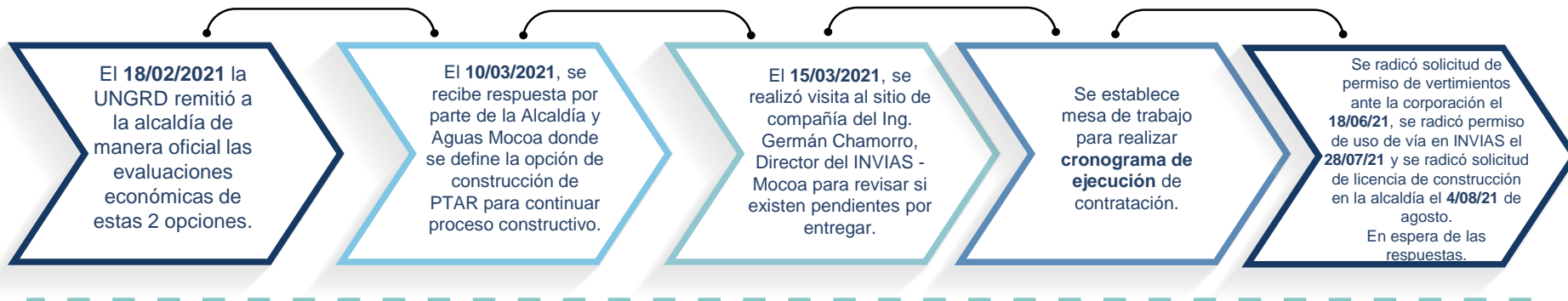

CRONOGRAMA



COMPRA DE PREDIO REUBICACIÓN CENTRO PENITENCIARIO



AVANCES

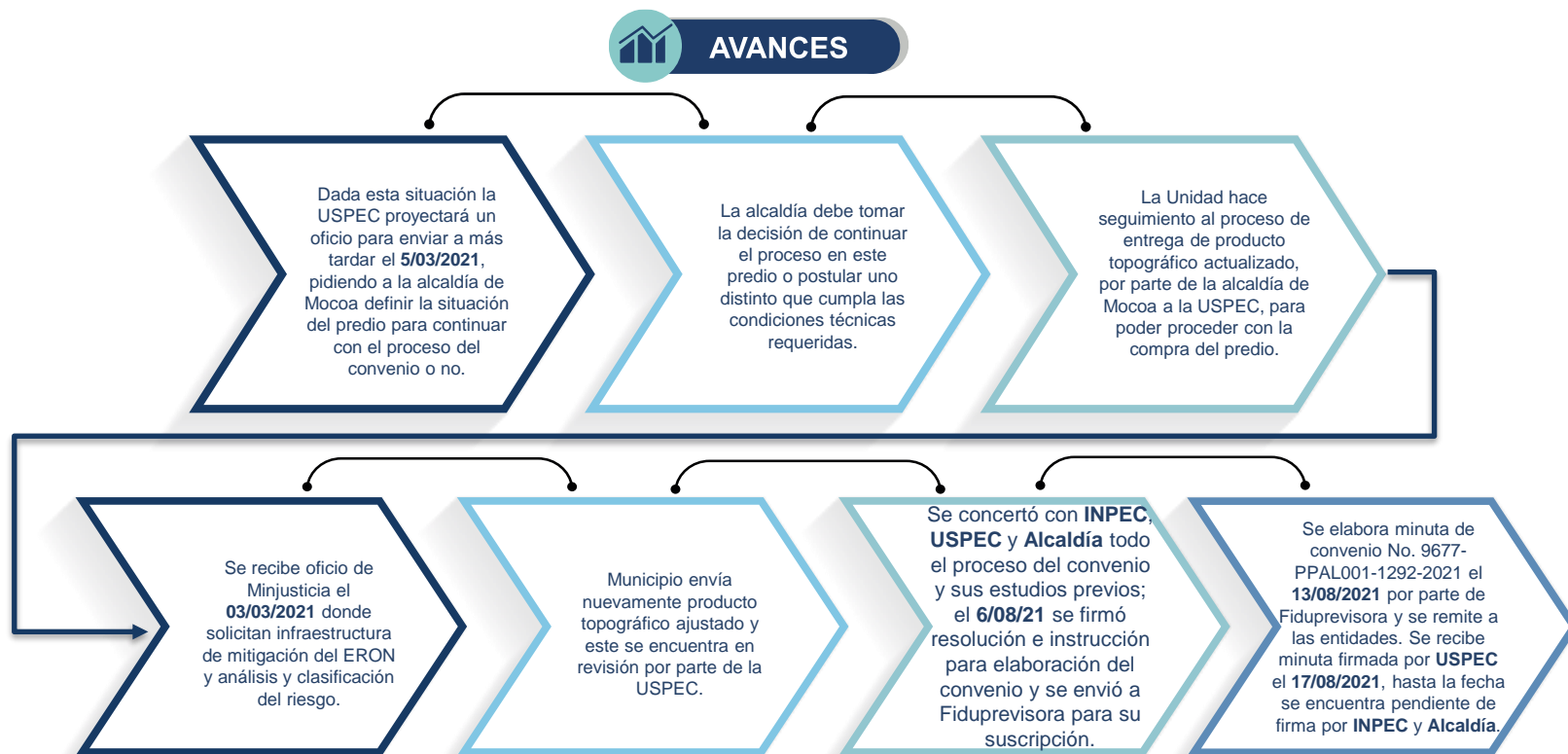

INVERSIÓN

\$ 1.310.921.000* lote

\$ 80.000.000.000,00 Construcción

* Estos recursos serán gestionados por el FNGRD para su adquisición.



RECONSTRUCCIÓN ACUEDUCTO MOCOCA

OBJETO: RECONSTRUCCIÓN DEL SISTEMA DE ACUEDUCTO DEL MUNICIPIO DE MOCOCA - PUTUMAYO

ETAPA

1

ALCANCE

- Construcción bocatoma de fondo de 300 l/s en concreto de 4000PSI.
- Construcción de desarenador de alta tasa de 104 l/s y optimización existente.
- Construcción PTAP convencional de 107 l/s.
- Tratamiento de lodos de 215 l/s.
- Optimización PTAP existente 107 l/s .
- Construcción de 2 tanques de almacenamiento de 927 m3 y 1.533 m3.
- Suministro e instalación de 16.811 m de tuberías de conducción.
- Suministro e instalación de 12.960 m de tuberías de distribución.
- Suministro e Instalación de 6.104 medidores.

CONTRATISTA	Mario Germán García García
INTERVENTOR	Edgar Uribe y CIA S.A.S – EUCO S.A.S
CONSULTOR	CDM Smith
FECHA DE INICIO	27-JUN-2017
FECHA FINALIZACIÓN	17-OCT-2020
% AVANCE EJECUTADO	94%
VALOR EJECUTADO	\$22.280.368.732,12



ETAPA

2

ALCANCE

- Optimización de la planta de tratamiento existente.
- Optimización de las redes de acueducto que actualmente están construidas en asbesto cemento en zonas de distribución existentes en la ciudad de Mocoa.
- Se instalarán micromedidores en conexiones domiciliarias existentes de ½ a 4". las cuales incluyen cajilla y medidor y suministro e instalación de medidores con cajilla.
- Se realizarán las obras civiles necesarias para realizar la interconexión de las redes existentes con las nuevas redes que permitan prestar el servicio.

CONTRATISTA	Aguas Mocoa S.A. E.S.P
INTERVENTOR	Edgar Uribe y CIA S.A.S – EUCO S.A.S
VALOR CONTRATO OBRA	\$2.954.350.397
FECHA INICIO	22-JUN-2021
FECHA FINALIZACIÓN	22-NOV-2021
% PROGRAMADO ETAPA I Y II	3% (Reprogramado)
% EJECUTADO ETAPA I Y II	3%

ESTADO

Proyecto en ejecución. Se adelantan actividades de cambio de tubería de asbesto cemento a PVC y empalmes en redes de distribución del proyecto.



El futuro
es de todos

Presidencia
de la República

4.

GENERACIÓN DE EMPLEO

GENERACIÓN DE EMPLEO

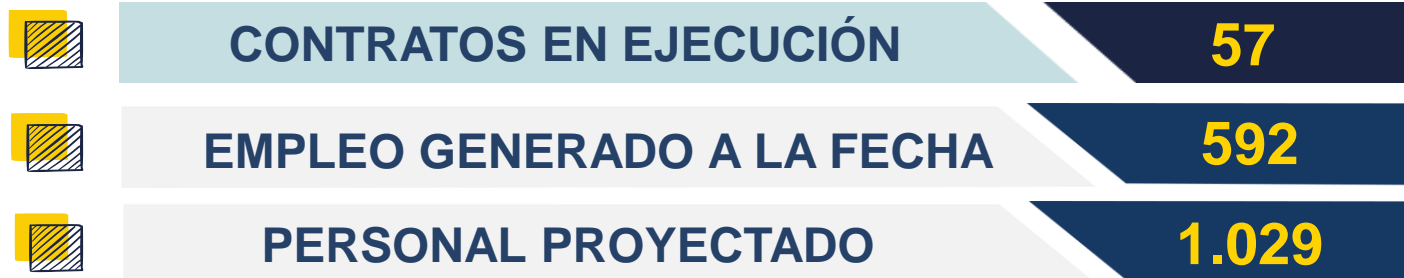

	11/08/21	25/08/21		11/08/21	25/08/21
MANO DE OBRA LOCAL	419	453	MANO DE OBRA FORÁNEA	163	139
CALIFICADOS	223	238	CALIFICADOS	135	116
NO CALIFICADOS	196	215	NO CALIFICADOS	28	23
PARTICIPACIÓN PORCENTUAL	72%	77%	PARTICIPACIÓN PORCENTUAL	28%	23%

	ACTUALES	PROYECTADOS TOTAL
EMPLEOS INDIRECTOS	1.066	1.852
EMPLEOS INDUCIDOS	237	412
TOTAL EMPLEOS	1.303	2.264

GRACIAS